

KOPERGIETERY & VÉLO THÉÂTRE

présentent

**Première Neige / First Snow**

un croisement évocateur, poétique et drôle entre le théâtre,  
l'objet et la danse qui évoque la Première Fois...  
Pour les enfants entre 4 et 6 ans ainsi que leurs parents,



VÉLO THÉÂTRE  
PREMIÈRE NEIGE

EERSTE SNEEUW  
KOPERGIETERY



# Première Neige.

Avec " la langue" et "la première fois" comme points de départ, Première Neige invente un monde prodige. Un monde associé à l'enfance, espace ouvert composé de quelques objets qui réfèrent à la terre, l'eau et l'air ainsi qu'aux quatre saisons. Dans ce monde séjournent 3 personnages, qui lorsqu'ils se rencontrent, deviennent les uns face aux autres, un nom et une identité.

Chariot est volatile.

Waterzooi a ses pieds bien ancrés dans le sol.

Oxo est fluide et légère.

Le premier amour fait partie de la multitude de fils que propose le spectacle qui, en quelque sorte, ne raconte jamais une histoire concrète. Il est plutôt construit comme un jeu d'enfants avec ses codes et sa spontanéité.

Du tac au tac, de jeu à jeu, pas de psychologie ni d'intrigue, les comédiens avancent dans cette recherche de soi avec insouciance et désinvolture. Aux détours de rencontres, d'amour et d'amitié, de petites découvertes naissent, comme au fil de la vie, de vraies décisions et de grandes émotions ...

Ce projet est une collaboration entre le Vélo Théâtre (APT - FRANCE) et le Kopergieterij (GENT BELGIQUE) dont l'objectif est d'associer des langages artistiques :

la danse, le théâtre et le théâtre d'objets et des langues différentes le français et le flamand

Leur désir est de communiquer aux spectateurs une poésie qui joue avec la spécificité

d'un vocabulaire défini par leurs différences.

Mise en scène : Johan de Smet et Tania Castaing.

Jeu/danse : Andreia Maria Pereira Rodrigues, Franck Dierens et Charlot Lemoine.

Régie : José Sébastien et Sébastien Van Huffel.

## Vélo Théâtre.

En 1981, Charlot Lemoine et Tania Castaing fondent, la compagnie Vélo Théâtre. Ils proposent des spectacles basés sur l'image pensant, que l'émotion naît de la relation, fragile, que l'acteur établit avec les objets qu'il fait vivre sur scène. Un vocabulaire inédit, un nouveau mode d'expression voient le jour : le théâtre d'objets.

En 1993, un nouveau projet de création amène la compagnie à louer une ancienne usine de fruits confits d'Apt. C'est le début d'une expérience pilote associant recherches, accueils en résidence pour la création, l'expérimentation et la diffusion artistique. Artistes français et étrangers sont reçus en résidence. Spectacles, concerts, expositions et collaborations artistiques se mettent en place. Depuis ses débuts, le Vélo Théâtre trouve son équilibre dans le mouvement.

Et, si l'activité d'accueil s'est développée, la jubilation de manipuler les objets est toujours là, intacte, intense. Depuis plus de 25 ans, les créations du Vélo ont été présentées en France et dans le monde entier : Enveloppes et Déballages, Appel d'Air, Latitudes, Apocalypse, Le poids de la plume et Y'a un lapin dans la lune...

Contact : [velos@velotheatre.com](mailto:velos@velotheatre.com)

# Kopergietery Théâtre.

Kopergietery est une maison pour les arts de la scène, spécialement orientée vers le théâtre, la danse et la musique, dont plusieurs compagnies et artistes venus de Belgique et d'autres pays se sont produits. Les activités proposées s'adressent à un public résolument jeune.

La compagnie a été créée en 1978 sous le nom de SPEELTEATER. Depuis son installation dans une ancienne fonderie nichée au cœur de Gent, la compagnie et la maison ont pris le nom de KOPERGIETERY. Johan de SMET, directeur artistique du théâtre depuis la saison 2003-2004, est aussi metteur en scène pour la compagnie. Ses spectacles font souvent appel à la musique jouée en direct, à la vidéo et à la danse. Depuis plus de 14 ans, plusieurs de ses créations ont été accueillies en Belgique et ailleurs, entre autres, Komosha, De Wraak, Van Tarzan, Squash & Soda et Calypso.

Contact : [johan.de.smet@skynet.be](mailto:johan.de.smet@skynet.be)



# Conditions Financières

Pour 120 personnes en représentation tout public

Pour 100 enfants en représentation scolaire

Durée : 1 h (à re-confirmer)

(minimum 3h entre le début de chaque représentations).

**1ère représentation 1 800 € ht**

**2e représentation 1 600 € ht**

**3e représentation 1 400 € ht**

Conditions particulières à partir de la 4ème représentation,  
merci de nous contacter.

TVA (France) : 5,5 %

## **+ Défraiements journaliers pour 6 personnes. (au tarif syndical en vigueur)**

*Pour la prise en charge directe des repas :*

*Prévoir 6 repas 2 heures avant le spectacle.*

**IMPORTANT : 1 repas sans gluten (cause d'allergie !)**

*(Pour plus d'infos: <http://macuisinesansgluten.mabulle.com>)*

## **+ Transport du décor et du personnel.**

*(Le coût du transport peut être assez variable selon la date  
Merci de nous consulter pour l'établissement d'un devis précis)*

*À titre indicatif :*

*1 véhicule 1 € du kilomètre aller-retour*

*Départ soit Apt Vaucluse, soit Gent Belgique*

*+ soit 1 véhicule 0,8 € du kilomètre aller-retour*

*ou*

*3 A/R SNCF au Départ de Bruxelles ou de Avignon*

# Conditions Technique.

## 1) PLAN DE MONTAGE

VELO THEATRE/KOPERGIETERY

PREMIERE NEIGE

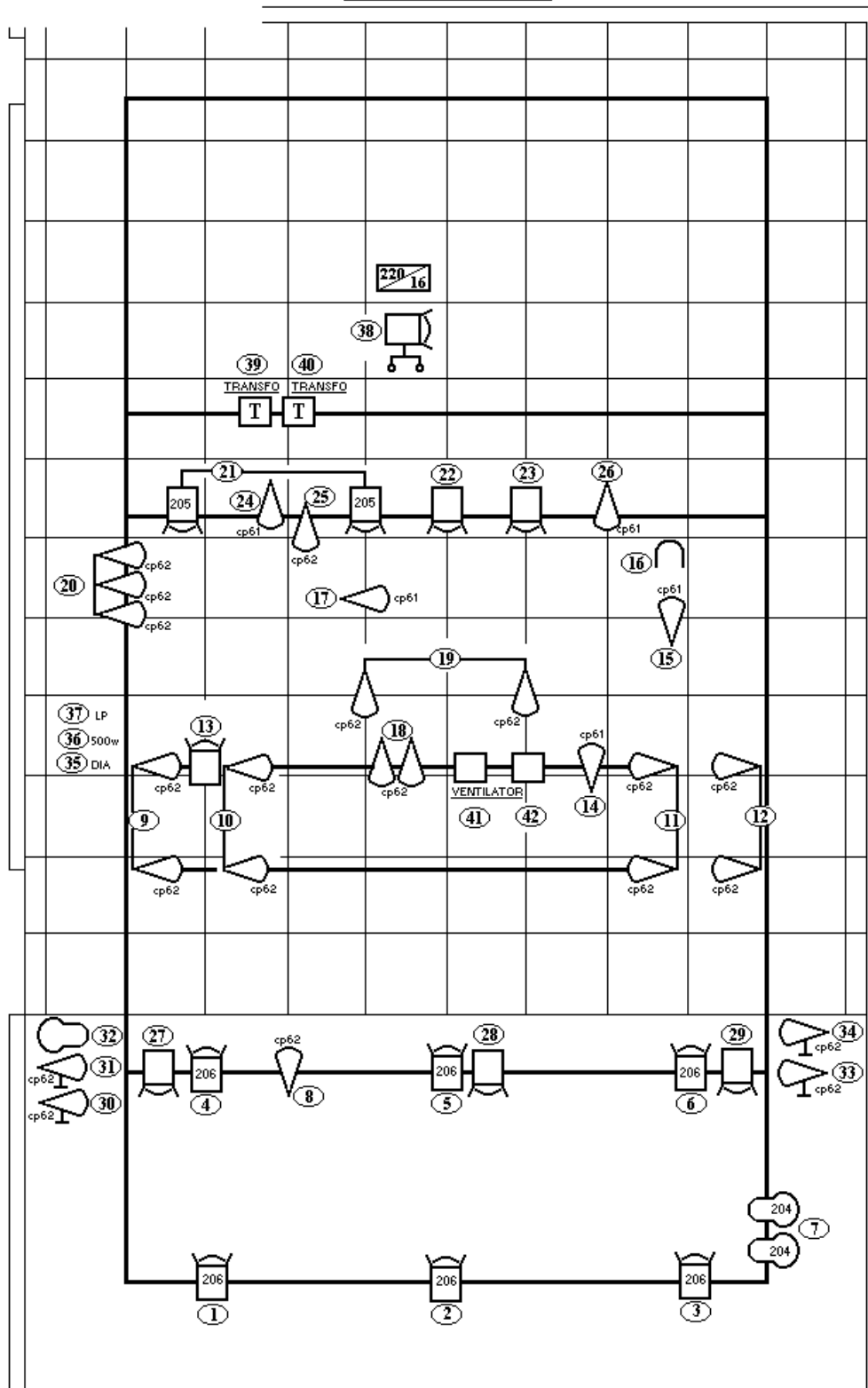

## 2) SPECIFICATIONS TECHNIQUES

**MONTAGE :** L'organisateur mettra à la disposition de la compagnie :

- **2 services avec 2 techniciens, pendant le montage** pour le son, la lumière et le décor.
- **1 technicien plateau, pendant la représentation** ( pour manipulation d'un tulle et d'une patience ; explications sur place).

**DEMONTAGE :** 1h30

**DUREE DU SPECTACLE :** 60 minutes

**JAUGES MAXIMUM :** 120

**ESPACE SCENIQUE :**

- Espace totalement occulté et silencieux.
- Boîte noire, pendrillonnage à allemande + à italienne
- ouverture 8m, profondeur 9m  
(*Si l'espace est plus petit merci de prendre contact avec les techniciens*)

### ***A fournir par l'organisateur :***

**LUMIERE :**

- Régie son et lumière (ensemble) dans la salle
- Jeu d'orgue avec mémoires et submasters
- Nombre de circuits : 43 de 2.5Kw (dont 9 circuits au sol)
- 14x PC 1Kw avec volets
- 21x PAR 64 cp62
- 5 x PAR 64 cp61
- 2 x découpes type 614 Julia
- Gélâtines Lee : 2x204 ; 2x205 ; 6x206
- platines pour PAR au sol
- Lumière salle sur DMX

**SON :**

- façade (subs + têtes, puissance en fonction de la salle)
- 2 retours sur scène
- lecteurs 2 CD
- 1 console son
- (- Régie son et lumière (ensemble) dans la salle

**SOL :**

- Tapis de danse noir à poser avant notre arrivée sur toute la surface. (nécessaire pour la danse et pour l'eau)

**DECOR :**

- Direct 220V/10A en fond de scène
- Prévoir une arrivée d'eau avec raccord « gardena » en fond de scène
- Prévoir matériel de nettoyage (serpillières)
- Si hauteur de scène, prévoir des escaliers  
(les acteurs se rendent dans le public pendant le spectacle)

***En cas de problèmes, veuillez contacter un des techniciens.***

**AUTRES :**

- Prévoir 2 loges avec douches, machine à laver (pour nettoyer les costumes entre chaque représentation).
- Une place de parking pour 1 camion et 1 voiture.
  
- Pour la prise en charge directe des repas :  
Prévoir 6 repas 2 heures avant le spectacle.  
**IMPORTANT : 1 repas sans gluten (cause d'allergie !)**  
(Pour plus d'infos: <http://macuisinesansgluten.mabulle.com>)

***Fournis par la compagnie :***

- 1 tulle à suspendre + perche
- 1 caisse en bois à suspendre et reliée avec l'eau (+tuyaux et raccords « gardena »)
- 1 patience à suspendre + perche

**CONTACT TECHNIQUE :**

**José Lopez : +33 (0)6 32 25 03 79**  
**Sebastien Van Huffel : +32 47 686 28 54**  
[velos@velotheatre.com](mailto:velos@velotheatre.com)



*VELO THEATRE*

Route de Buoux - 84400 APT  
[http:// www.velotheatre.com](http://www.velotheatre.com)  
E-mail: [velos@velotheatre.com](mailto:velos@velotheatre.com)

Téléphone : 04 90 04 85 25 - Fax 04 90 04 63 84

**KOPERGIETERY**

Blekerijstraat 50 - 9000 Gent, Belgique  
[http:// www.kopergietery.be/](http://www.kopergietery.be/)  
Email: [info@kopergietery.be](mailto:info@kopergietery.be)

Téléfoon: 09/266 11 44